



このたび2026年6月6日(土)～7日(日)の日程にて開催いたします、

「Greetings Challenge Cup 2026 in 京都」大会のドロー及び、

大会注意事項となります。ご確認の上、ご来場ください。

【選手権男子 ドロー変更およびLL抽選のお知らせ】

シード選手の棄権に伴い、選手権男子予選終了後にラッキールーザーの抽選会を行います。予選に出場される選手の皆様は、詳細を本部にてご確認いただけますようお願い申し上げます。

「お問い合わせ」と「棄権の連絡」のメールアドレスを誤ってご使用になるケースが多数確認されております。これにより、緊急性の高い「棄権の連絡」が他の問い合わせメールに埋もれてしまい、確認や対応に遅れが生じる可能性がございます。

つきましては、お手数をおかけいたしますが、円滑な運営のため、メールを送信される際は、以下の通り、目的に応じた専用のアドレスへご送信いただきますよう、改めてお願い申し上げます。

「お問い合わせ」greetings.gcc.office@gmail.com

「棄権の連絡」greetings.gcc.def@gmail.com

また、件名には必ず大会名「Greetings Challenge Cup 2026 in 京都」と記載し、本文には出場種別・氏名・所属は忘れずに記載してください。

大会注意事項

- ・ **観戦者は施設内では施設のルールを守って行動してください。**
- ・ 本大会のルールはJSAのルールに則って行ないます。選手権本戦はPAR 11 ベストオブ5ゲームズ、選手権予選及びその他のクラスではPAR 11 ベストオブ3ゲームズにて行います。
- ・ 3位決定戦は行いません。ベストオブ3ゲームズではノックアップを左右合計3分、ベストオブ5ゲームズでは左右合計4分とします。
- ・ **選手権に出場する選手は服装規定を厳守してください。**
違反があった場合は大会審判委員長の判断により、失格となる場合があります。
- ・ 19歳未満のジュニア選手は選手権以外のカテゴリでもWSF公認アイガードの着用が義務付けられています。アイガードに関する一時的なルールが発表されていますのでご確認ください。(https://squash.or.jp/news/18927/)
- ・ 会場に居ても試合予定時刻を5分経過して試合の出来る状態で、コートに入らない場合は棄権とみなします。また進行上、時刻が変更になる場合もありますので会場の進行表に常に注意ください。
- ・ 原則として勝者レフリー、敗者マーカースとしますので試合後、両者は次の試合のレフリー、マーカースは責任を持って行ってください。
- ・ 試合中を含む会場内での事故や怪我につきましては、主催者・施設側では一切の責任を負いかねます。皆様ご自身の責任において安全管理にご留意いただきご参加ください。
なお、万が一の事故が発生した場合には、応急処置(ファーストエイド)のみの対応となりますことをご了承ください。



棄権について

※【重要】選手権本戦シード選手は、棄権理由をJSA競技委員会へ報告する必要があります。
棄権の際は、必ずその理由をあわせてご連絡ください。

大会前日までは棄権連絡用のメールアドレスに連絡をお願いします。

GCC大会事務局(棄権連絡用) greetings.gcc.def@gmail.com

※Greetings Squash Saitama及び、Greetings Squash Yokohamaでは電話での連絡に対応していません。

必ずエントリー時に登録したアドレスからご連絡ください。

第三者によるなりすまし防止のため、登録外のアドレスからのご連絡は受理いたしかねます。
その際、件名には必ず大会名「Greetings Challenge Cup 2026 in 京都」、
本文には出場種別・氏名・所属は忘れずに記載してください。

大会期間中は下記電話番号に連絡をお願いします。

StandOut KYOTO 070-8980-7821

※Greetings Squash Saitama及び、Greetings Squash Yokohamaでは電話での連絡に対応していません。

会場利用上の注意

会場利用上のルールに違反した参加者には罰則規定があります。

- ・施設内では施設のルールを守って行動してください。
- ・試合を撮影する際には、両選手に必ず利用目的を説明した上で同意を貰ってください。
- ・撮影した写真や動画は個人情報が含まれますので、
ホームページ・ブログ・SNS・動画投稿サイト等に上げる際には取り扱いに十分ご注意ください。
- ・館内のコンセントの使用は禁止とさせていただきます。(携帯電話の充電を含む)
- ・館内での飲食は指定された所以外は禁止されていますのでご協力お願いいたします。
- ・その他は当日の大会スタッフの指示に従って、
施設内の利用をしていただきますようお願い申し上げます。



選手権男子本戦

2026年4月10日付ランキング使用

6月7日(日)

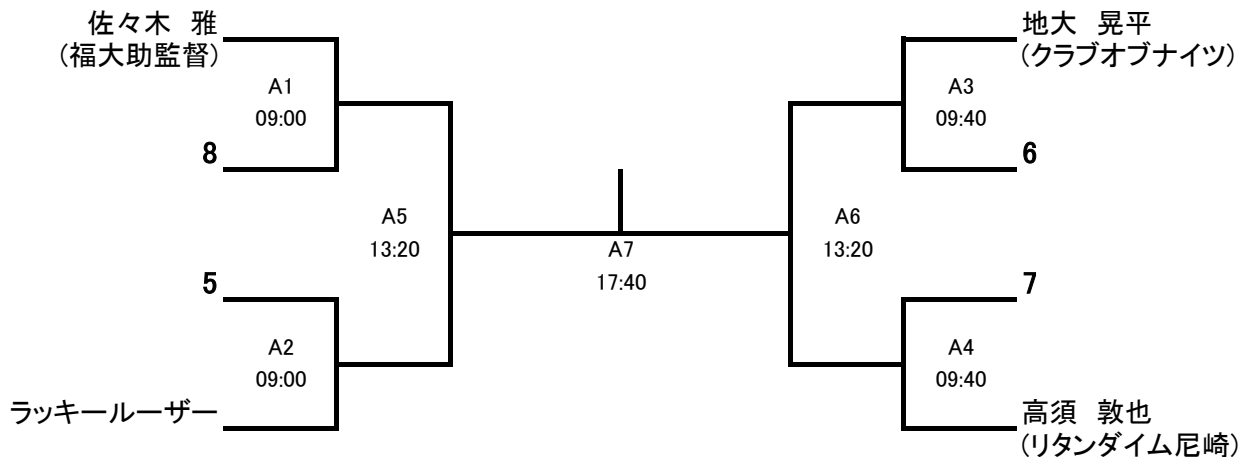

選手権女子本戦

2026年4月10日付ランキング使用

6月7日(日)

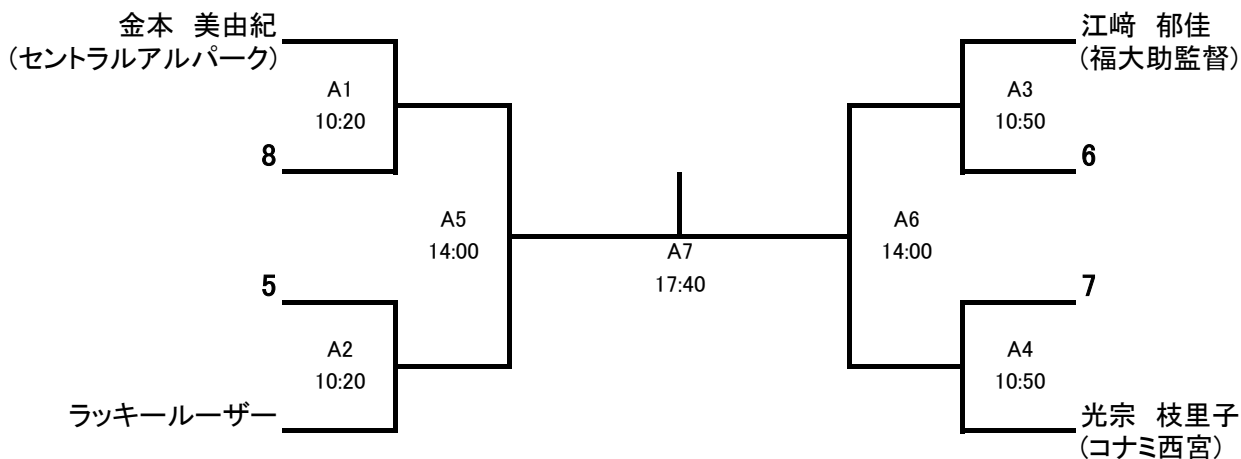



選手権男子 予選 (1/2)

2026年4月10日付ランキング使用

5月6日(土)

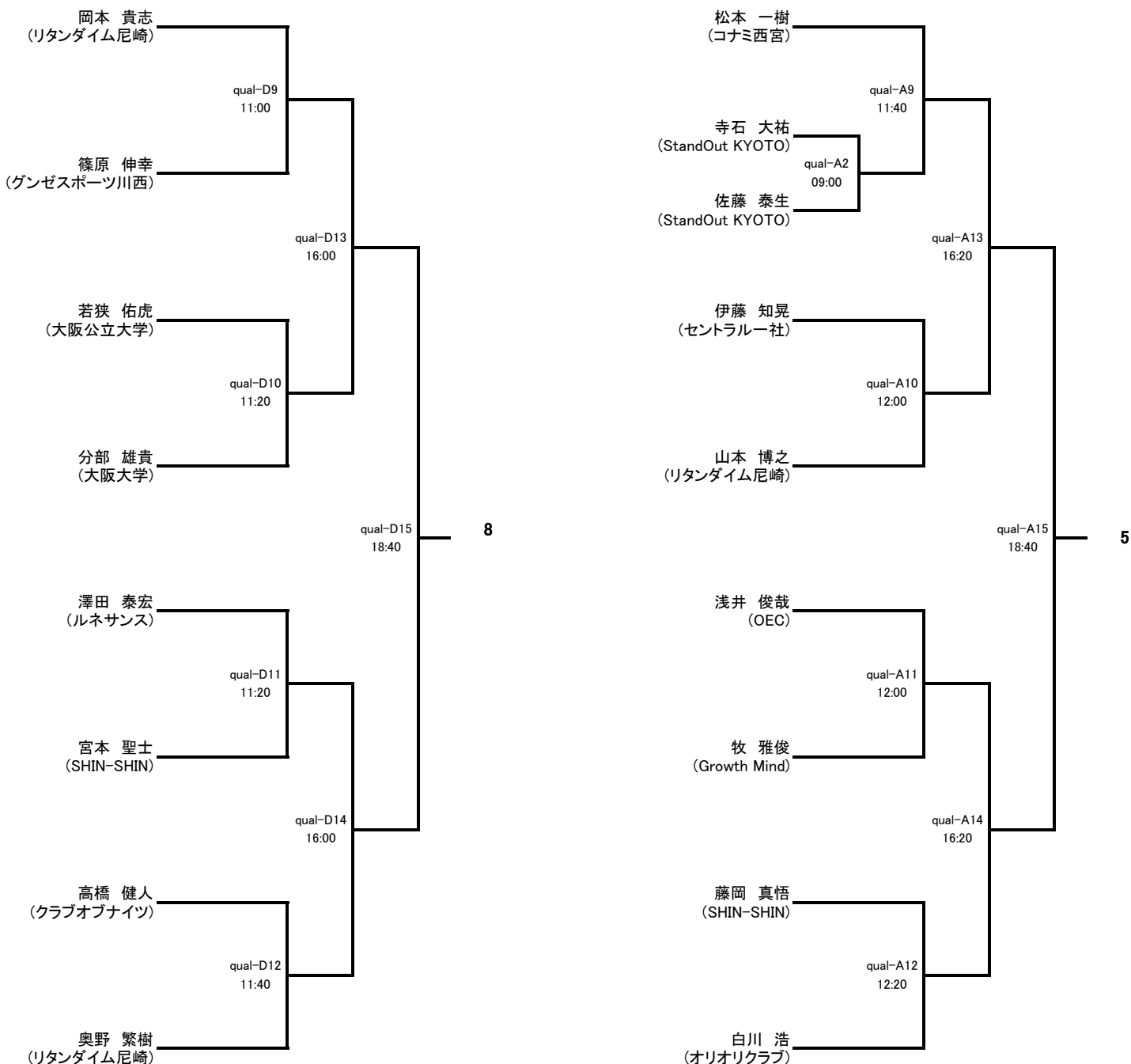



選手権男子 予選 (2/2)

2026年4月10日付ランキング使用

5月6日(土)

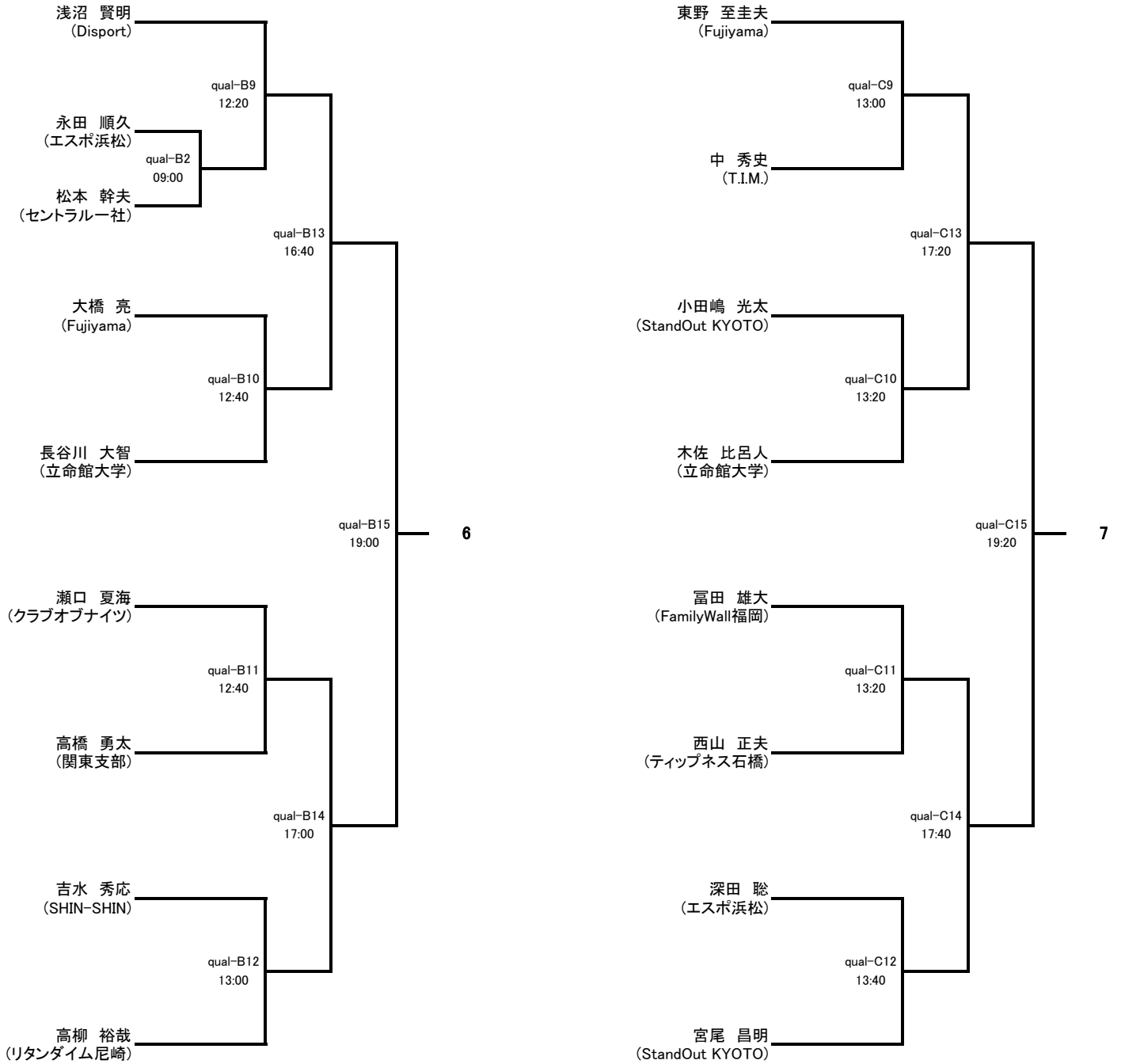

Greetings Challenge Cup 2026 in 京都

選手権女子 予選

2026年4月10日付ランキング使用

5月6日(土)

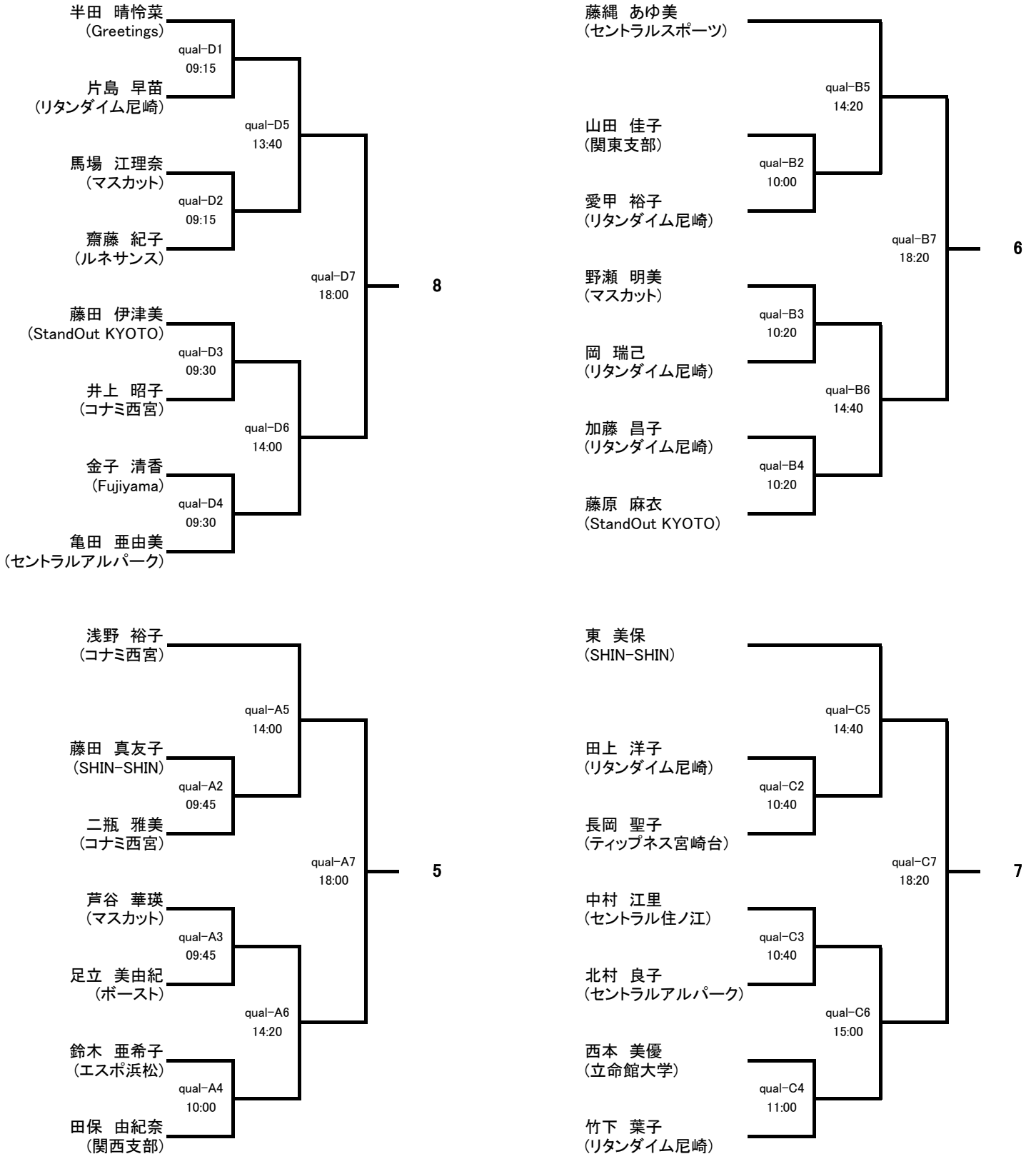



Goldフレンド男子

5月6日(土)

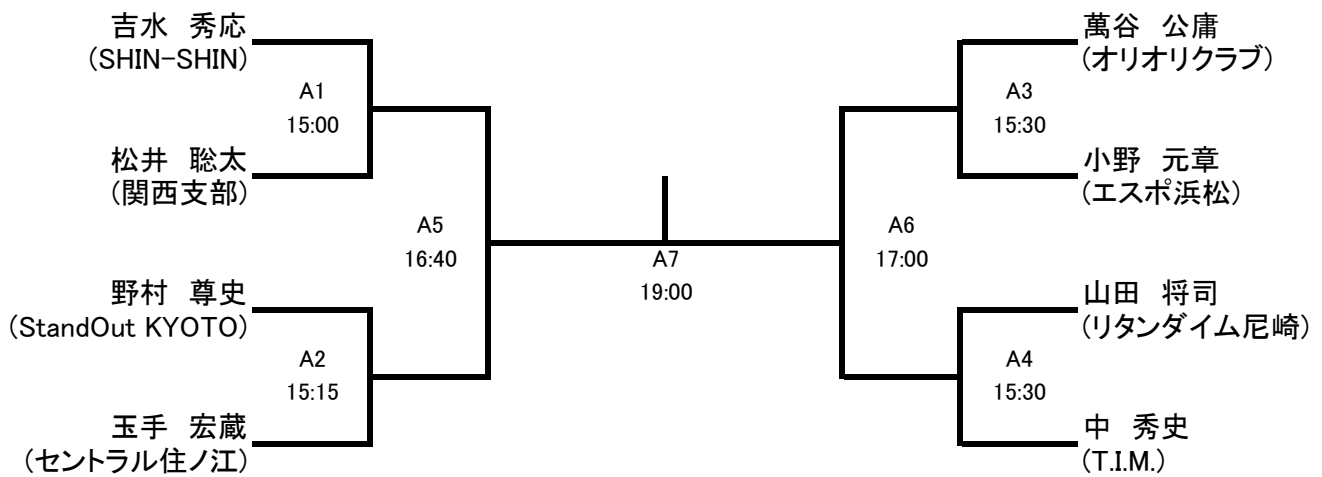

※当初予定しておりましたコンソレーションマッチは、スケジュールの都合により実施できないこととなりました。何卒ご了承くださいませようお願い申し上げます。



Goldフレンド女子

5月6日(土)

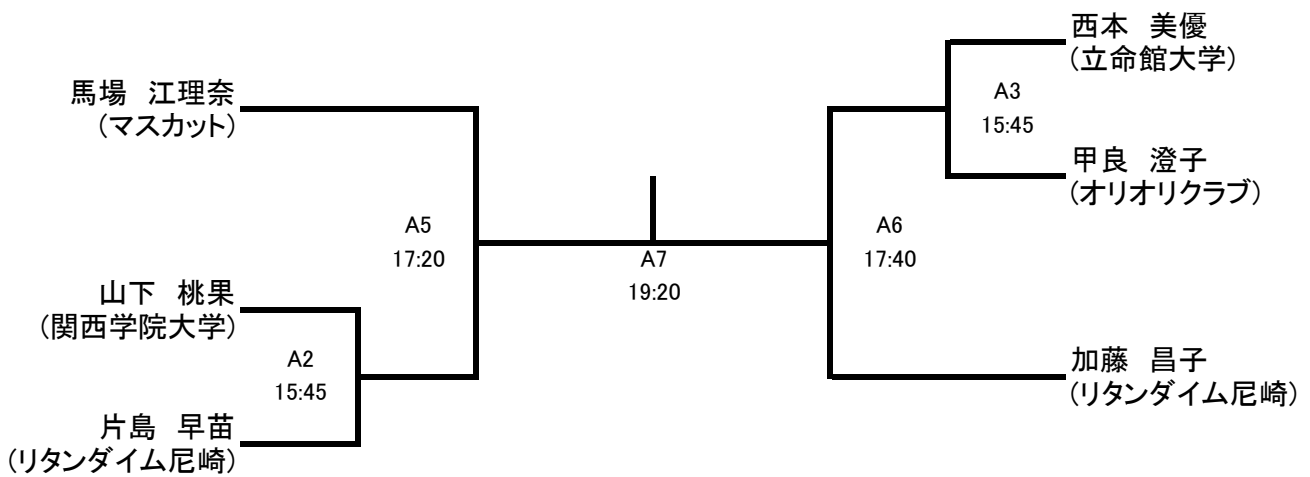

※当初予定しておりましたコンソレーションマッチは、
スケジュールの都合により実施できないこととなりました。
何卒ご了承くださいますようお願い申し上げます。



Silverフレンド&新人男子

6月7日(日)

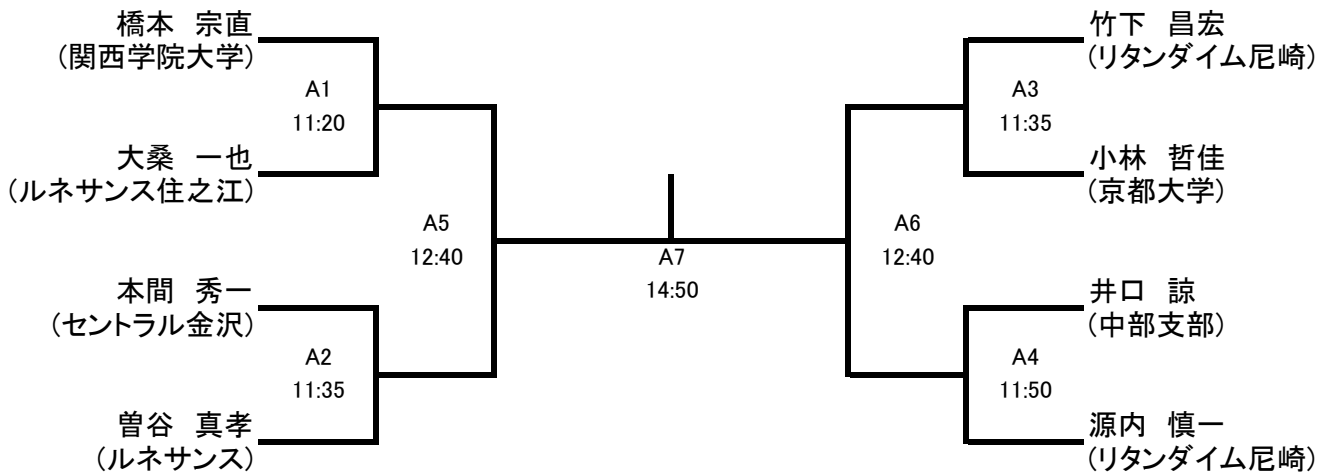

※エントリー数の都合により、募集要項に基づき「Silverフレンド男子」と「新人男子」を併合して開催いたします。何卒ご了承ください。

コンソレーション

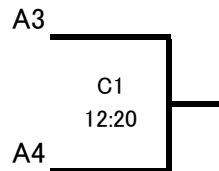
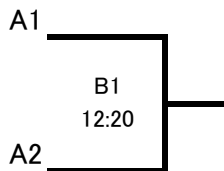



Silverフレンド女子

6月7日(日)

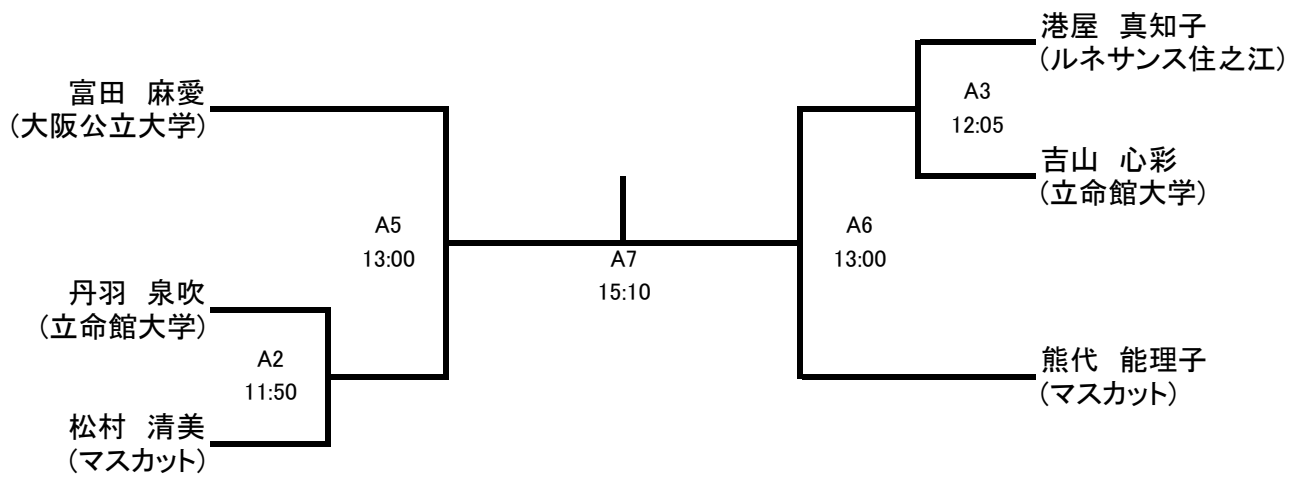

コンソレーション





新人女子

6月7日(日)

	松村 清美 (マスカット)	立原 順子 (リタンタイム尼崎)	角垣 七菜恵 (リタンタイム尼崎)	結果
松村 清美 (マスカット)		A1 11:20	A2 14:30	
立原 順子 (リタンタイム尼崎)			A3 12:05	
角垣 七菜恵 (リタンタイム尼崎)				

Greetings Challenge Cup 2026 in 京都

トリオマッチ 6/7(日)

トリオマッチ 6/8(日)	男性	ハンデ	所属	女性	ハンデ	所属	男性2/女性	ハンデ	所属
石井チーム	石井 結太	A	クラブオブナイツ	藤原 麻衣	B	StandOut KYOTO	地大 晃平	B	クラブオブナイツ
迫間チーム	迫間 圭佑	D	リタンタイム尼崎	愛甲 裕子	C	リタンタイム尼崎	星 宏明	D	リタンタイム尼崎
松本チーム	松本 一樹	B	コナミ西宮	中村 江里	C	セントラル住之江	神谷 祥汰	C	セントラル住之江
宮本チーム	宮本 聖士	C	SHIN-SHIN	田保 由紀奈	C	関西支部	野村 尊史	D	StandOut KYOTO
青山チーム	青山 正昭	C	ASC	中島 砂織	D	ASC	中尾 陽子	E*	ASC
足立チーム	足立 優樹	D	立命館大学	丹羽 泉吹	D	立命館大学	西本 美優	E*	立命館大学
宮尾チーム	宮尾 昌明	A	StandOut KYOTO	宮尾 華菜	E	セントラルー社	川口 夏和里	E*	セントラルー社
キングチーム	キングなべ	B	Greetings	西屋敷 君枝	C	StandOut KYOTO	梅林 信彦	C	StandOut KYOTO

※状況によりハンデを変更する場合がございます。

男性はレベルが高い順に「男性1」>「男性2/女性」

女性2人場合はレベルが高い順に「男性2/女性」>「女性」

女性3人場合はレベルが高い順に「男性1」>「男性2/女性」>「女性」

ハンデの目安(全体のレベルを見て、相対的にハンデを変更する場合があります。)

A:全日本本戦クラス

B:全日本出場クラス

C:選手権参加クラス

D:フレンドシップクラス

E:新人・大会経験の浅い方クラス

F:スカッシュ始めて数回でフロントコートでラリーできるクラス

*女性が「男性」「男性2/女性」の枠に入る場合は1ランク下げる、または**Over 65は1ランク下げる

【ハンディキャップの得点の仕方について】

・ハンディ2の場合

1点取ったら2点加算(例:0→2→4→6→8→9)

・ハンディ3の場合

1点取ったら3点加算(例:0→3→6→8→9)

・ハンディ4の場合

1点取ったら4点加算(例:0→4→8→9)

・ハンディ5の場合

1点取ったら5点加算(例:0→5→8→9)

・ハンディ6の場合

1点取ったら6点加算(例:0→6→8→9)

*交代した後の対戦も、ハンディは適応になりますが、必ず17点及び26点でゲームボール、またはマッチボールになります。
(例1:9→12→15→17→18 例2:8→13→18→23→26→27)

【トリオマッチ ハンディキャップ(数字は倍数)】

	A	B	C	D	E	F
A		2	3	4	5	6
B			2	3	4	5
C				2	3	4
D					2	3
E						2
F						



トリオマッチ 6/7(日)

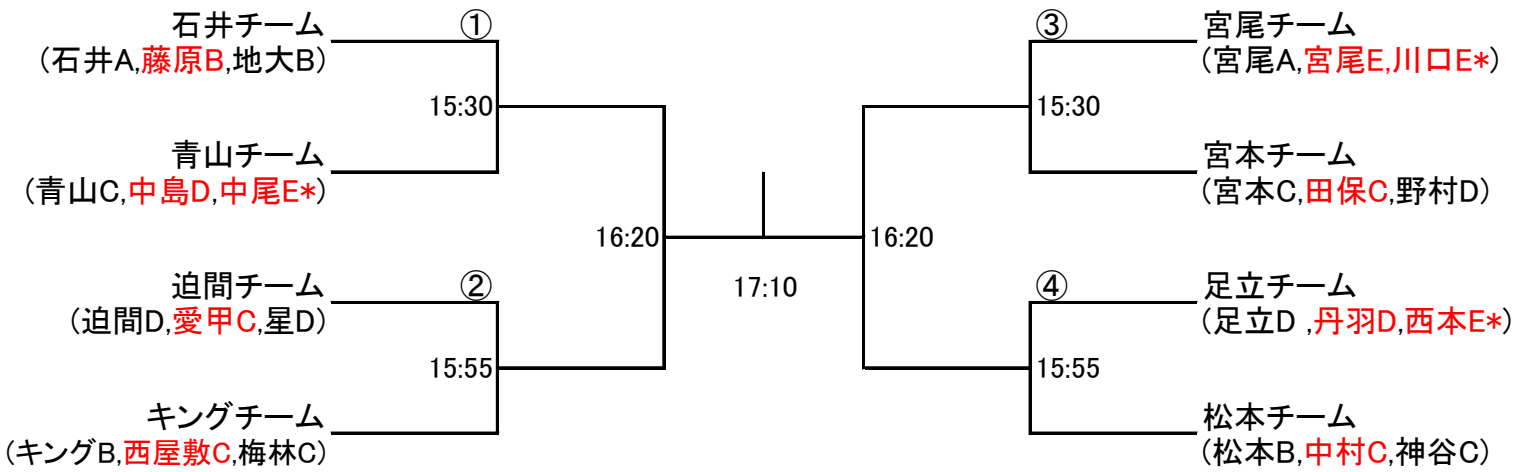

コンソレーション

